

Alle ubenævnte mål er i meter.

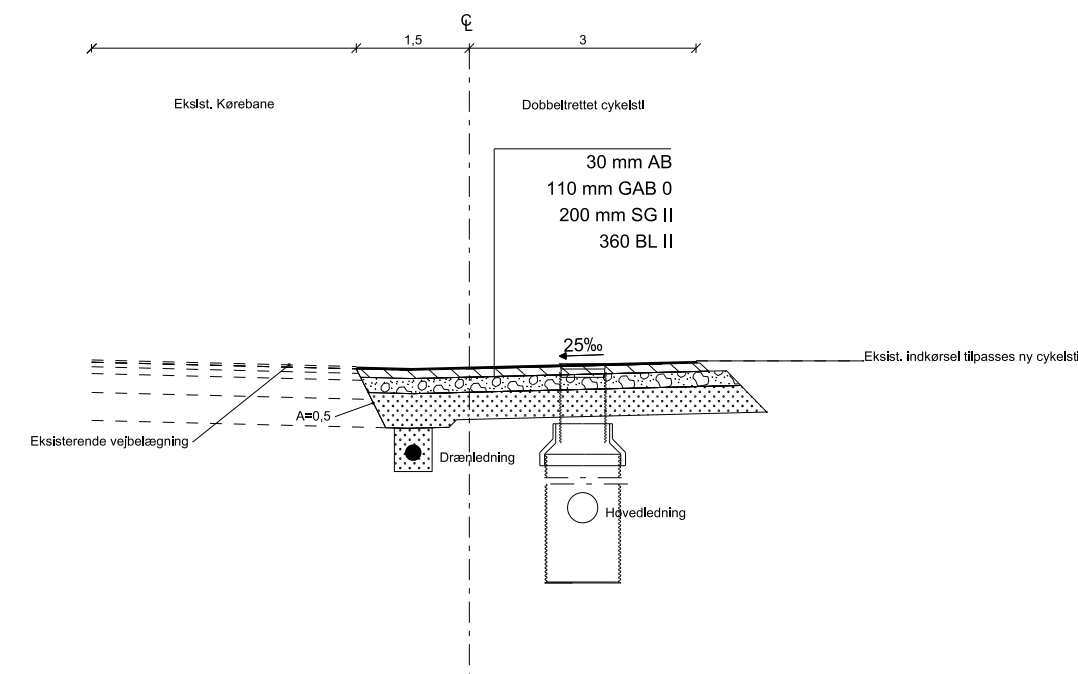

Normaltværsnit, indkørsler - Dobbeltrettet cykelsti Beder Landevej

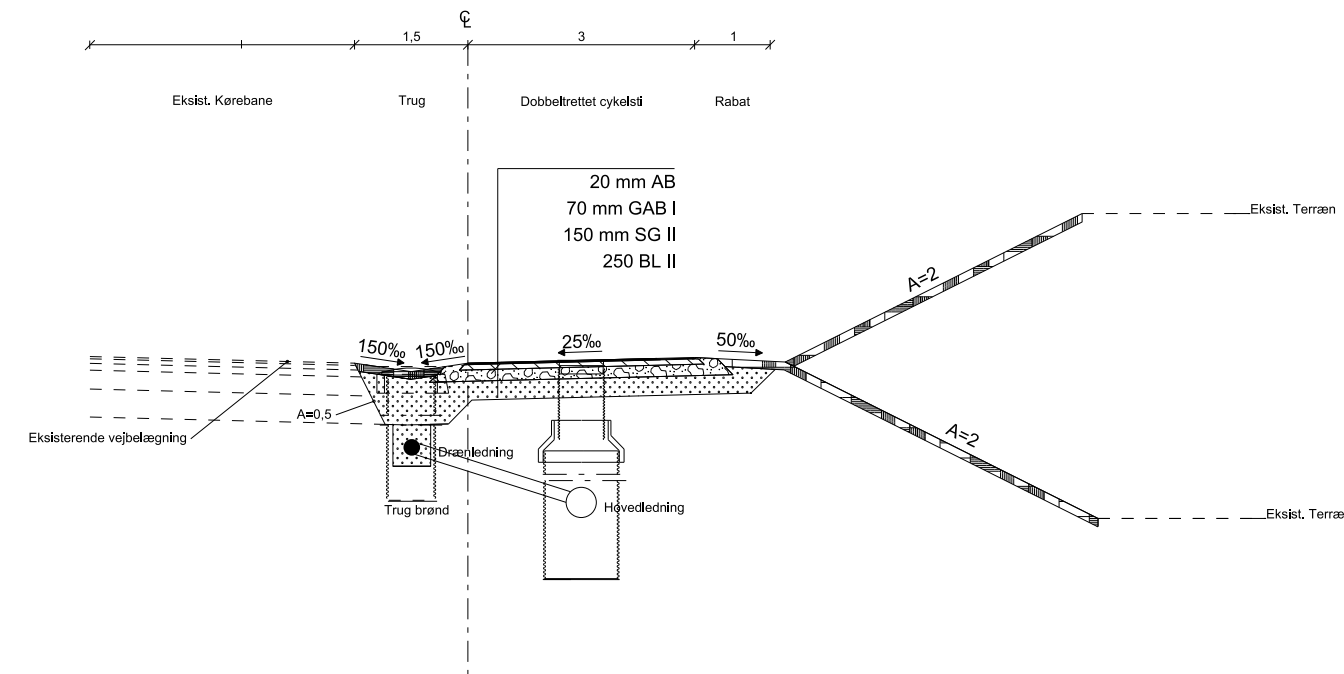

Normaltværsnit - Dobbeltrettet cykelsti Beder Landevej



Aarhus Kommune
Teknik og Miljø
Anlæg

Dobbeltrettet cykelsti langs Beder Landevej
Detailprojekt for dobbeltrettet cykelsti langs Beder Landevej
Normaltværsnit, Dobbeltrettet cykelsti langs Beder Landevej



Olof Palmes Allé 22
DK-8200 Aarhus N
Tlf. +45 5161 1000
Fax +45 5161 1001
www.ramboll.dk

Afd.:	1100035293	Mål:	1:100	Tegning nr.	Rev.
Konst./Tegn.:	MBJEN	Dato:	2020-07-24	E-10159/	
Kontrol/Godk.:	RAMC JOCK	Rev. dato:		H-TV-8800 A	